

МИНИСТЕРСТВО НАУКИ И ВЫСШЕГО ОБРАЗОВАНИЯ РОССИЙСКОЙ ФЕДЕРАЦИИ
Федеральное государственное бюджетное образовательное учреждение высшего образования
«Кузбасский государственный технический университет имени Т. Ф. Горбачева»

Кафедра общей электротехники

Составитель
Т. М. Черникова

ТЕОРЕТИЧЕСКИЕ ОСНОВЫ ЭЛЕКТРОТЕХНИКИ

**Методические указания к самостоятельной работе
для обучающихся заочной формы обучения**

Рекомендованы учебно-методической комиссией направления
13.03.02 Электроэнергетика и электротехника
в качестве электронного издания
для использования в образовательном процессе

Кемерово 2019

Рецензенты

Дабаров В. В. – кандидат технических наук, доцент кафедры общей электротехники;

Маслов И. П. – кандидат технических наук, председатель учебно-методической комиссии направления подготовки 13.03.02 Электроэнергетика и электротехника.

Черникова Татьяна Макаровна.

Теоретические основы электротехники: методические указания к самостоятельной работе [Электронный ресурс] для обучающихся направления подготовки 13.03.02 Электроэнергетика и электротехника заочной формы обучения / сост.: Т. М. Черникова; КузГТУ. – Кемерово, 2019.

Работа содержит методические указания по выполнению и оформлению контрольной работы, варианты заданий для расчета линейных цепей постоянного тока, линейных цепей однофазного синусоидального тока, переходных процессов в цепях с сосредоточенными параметрами, а также список необходимой литературы

© КузГТУ, 2019

© Черникова Т. М.,
составление, 2019

СОДЕРЖАНИЕ

Методические указания к контрольной работе.....	4
Задание №1. Линейные цепи постоянного тока.....	5
Задание №2. Линейные цепи однофазного синусоидального тока.....	12
Задание №3. Переходные процессы в линейных цепях с сосредоточенными параметрами.....	19
Список рекомендуемой литературы.....	26

МЕТОДИЧЕСКИЕ УКАЗАНИЯ К КОНТРОЛЬНОЙ РАБОТЕ

Цель выполнения контрольной работы – приобретение навыков анализа и расчёта электрических цепей.

В ходе работы требуется выполнить 3 задания:

1. Линейные цепи постоянного тока.
2. Линейные цепи однофазного синусоидального тока.
3. Переходные процессы в линейных цепях с сосредоточенными параметрами

Контрольная работа оформляется на листах формата А4 или на развернутых тетрадных листах. На титульном листе указывается: название вуза, кафедры, наименование задания, номер варианта, учебная группа, Ф.И.О. студента и Ф.И.О. проверяющего преподавателя.

Графические материалы должны выполняться в соответствии с типовыми требованиями, погрешность вычислений не должна превышать 1%.

В ходе решения задачи не следует изменять однажды принятые направления токов и наименования узлов, сопротивлений.

Выбор варианта контрольной работы производится по двум последним цифрам зачетной книжки. Например, номер зачетной книжки 402390. Следовательно, номер варианта – 90.

Задания рассчитаны на студентов, уже проработавших соответствующие разделы курса.

Задание № 1

ЛИНЕЙНЫЕ ЦЕПИ ПОСТОЯННОГО ТОКА

В соответствии с заданным вариантом выберите одну из схем, приведенных на рис.1.1–1.26, с параметрами, указанными в табл. 1.1. Сопротивления ветвей определяются с помощью формул:

$$R_1 = 2,5N, \quad R_2 = 4N, \quad R_3 = 7N, \quad R_4 = 6N,$$

$$R_5 = 4,5N, \quad R_6 = 5N, \quad R_7 = 9N, \quad R_8 = 3N,$$

где N – номер варианта.

Для полученной схемы необходимо:

- 1) составить на основании законов Кирхгофа систему уравнений для расчета токов во всех ветвях схемы;
- 2) определить токи во всех ветвях методом контурных токов;
- 3) определить токи во всех ветвях методом узловых потенциалов;
- 4) составить баланс мощностей (для исходной схемы с источником тока);
- 5) определить ток в первой ветви методом эквивалентного генератора;
- 6) рассчитать величину и направление электродвижущей силы (ЭДС), которую надо дополнительно включить в первую ветвь, чтобы ток в ней увеличился в два раза и изменил свое направление;
- 7) начертить потенциальную диаграмму для любого замкнутого контура, включающего в себя не менее двух источников ЭДС.

Таблица 1.1

№ ва- рианта	№ ри- сунка	E_1 , В	E_2 , В	E_3 , В	E_4 , В	E_5 , В	E_6 , В	E_7 , В	E_8 , В	J , А
1	1.1	2	5	3	2	3	4	2,5	3	0,001
2	1.2	1	3	3	2	5	3	1	3	0,002
3	1.3	2	3	4	2	3,5	4	4	2	0,002
4	1.4	2	3	4	4,5	3	1	6	4	0,003
5	1.5	2	5	3	4	5	3	3	5	0,004
6	1.6	2	3,5	4	4	3	6	5	7	0,004
7	1.7	10	2,5	3	5	6	4	4	5	0,005
8	1.8	5	3	3	5	8	7	6	4	0,006
9	1.9	3	6	5	7	8	5	9	12	0,005
10	1.10	6	4	4	5	9	12	6	10	0,007
11	1.11	11	6	7	5	4	6,5	5	8	0,008
12	1.12	8	7	6	11	5	12	9	10	0,005
13	1.13	8	5	9	13	12	8	5	4	0,007
14	1.14	9	12	6	7	11	9	10	3	0,009
15	1.15	4	6,5	5	13	9	8	7	9	0,008
16	1.16	7	5	4	13	8	12	4	7	0,009
17	1.17	6	11	5	9	12	9	3	6	0,005
18	1.18	9	13	12	14	8	7	10	3	0,1
19	1.19	6	7	11	10	5	4	6	12	0,08
20	1.20	5	13	9	3	12	8	6	9	0,1
21	1.21	5	9	12	10	7	15	9	13	0,06
22	1.22	12	6	10	7	6	15	11	9	0,015
23	1.23	6,5	5	8	10	13	12	7	15	0,009
24	1.24	12	9	10	5	7	11	15	8	0,011
25	1.26	8	5	4	15	13	9	5	14	0,02
26	1.1	6	15	11	20	14	8	14	10	0,02
27	1.2	13	12	7	11	8	15	9	11	0,01
28	1.3	7	11	15	13	9	7	14	12	0,015
29	1.4	13	9	5	17	6	4	13	5	0,02
30	1.5	15	13	9	5	11	15	13	7	0,01
31	1.6	20	14	8	14	9	5	17	6	0,03
32	1.7	11	8	15	9	13	9	5	7	0,02
33	1.8	13	9	7	14	14	8	14	9	0,009
34	1.9	17	6	4	13	7	13	6	17	0,02
35	1.10	13	9	5	7	11	20	14	8	0,03
36	1.11	14	8	14	9	7	11	8	15	0,02
37	1.12	7	13	6	17	15	13	9	7	0,035
38	1.13	15	21	9	23	5	17	6	4	0,01
39	1.14	7	24	9	13	9	5	11	15	0,04
40	1.15	4	24	12	9	6	13	21	9	0,03

Продолжение табл. 1.1

№ варианта	№ рисунка	E_1 , В	E_2 , В	E_3 , В	E_4 , В	E_5 , В	E_6 , В	E_7 , В	E_8 , В	J , А
41	1.16	14	14	8	14	25	9	13	23	0,02
42	1.17	13	7	13	6	31	15	31	14	0,03
43	1.18	7	11	20	14	9	26	16	9	0,05
44	1.19	9	7	11	8	34	15	23	25	0,03
45	1.20	17	15	13	9	28	9	25	16	0,04
46	1.21	23	5	17	6	14	28	32	9	0,03
47	1.22	20	14	9	26	16	13	7	13	0,04
48	1.23	11	8	34	15	23	7	11	20	0,05
49	1.24	13	9	28	9	25	9	7	11	0,01
50	1.25	17	6	14	28	32	17	15	13	0,02
51	1.26	13	9	28	9	33	25	14	35	0,03
52	1.1	17	6	14	28	35	43	14	32	0,01
53	1.2	9	26	16	13	41	13	7	31	0,02
54	1.3	34	15	23	7	15	27	33	25	0,05
55	1.4	33	25	14	35	54	60	52	15	0,07
56	1.5	35	43	14	32	25	13	10	34	0,05
57	1.6	41	13	7	31	40	15	35	15	0,06
58	1.7	15	27	33	25	12	25	45	34	0,06
59	1.8	54	60	52	15	25	14	35	40	0,03
60	1.9	25	13	10	34	43	14	32	50	0,05
61	1.10	40	15	35	15	13	7	31	25	0,08
62	1.11	12	25	45	34	27	33	25	55	0,05
63	1.12	30	43	14	32	50	20	50	60	0,01
64	1.13	40	13	7	31	25	30	45	25	0,1
65	1.14	35	27	33	25	55	45	35	30	0,2
66	1.15	15	60	52	15	25	55	40	45	0,3
67	1.16	25	13	10	34	43	25	50	55	0,3
68	1.17	35	15	35	15	13	45	30	35	0,4
69	1.18	30	40	20	50	30	20	40	80	0,4
70	1.19	40	30	50	20	40	20	50	60	0,2
71	1.20	50	50	60	30	50	30	60	70	0,5
72	1.21	20	15	30	40	20	45	10	50	0,4
73	1.22	15	25	55	40	25	13	10	68	0,2
74	1.23	34	43	25	50	35	15	35	75	0,3
75	1.24	15	13	45	30	30	40	20	46	0,1
76	1.25	50	35	26	40	40	37	50	34	0,2
77	1.26	60	30	50	30	46	53	25	15	0,1
78	1.1	30	40	20	40	34	55	37	40	0,2
79	1.2	55	40	25	13	55	45	30	35	0,3
80	1.3	25	50	35	15	43	34	50	57	0,2
81	1.4	45	30	30	40	15	67	45	36	0,05
82	1.5	57	62	36	55	40	25	13	57	0,04
83	1.6	62	45	64	25	50	35	15	55	0,1
84	1.7	71	35	45	45	30	30	40	45	0,2
85	1.8	88	63	30	54	70	65	15	35	0,05

Продолжение табл. 1.1

№ варианта	№ рисунка	E_1 , В	E_2 , В	E_3 , В	E_4 , В	E_5 , В	E_6 , В	E_7 , В	E_8 , В	J , А
86	1.9	62	36	55	40	85	55	40	25	0,1
87	1.10	45	64	25	50	34	25	50	35	0,05
88	1.11	35	45	45	30	65	45	30	30	0,2
89	1.12	63	30	54	70	25	54	70	65	0,1
90	1.13	65	45	30	30	85	50	25	74	0,05
91	1.14	25	54	70	65	76	65	34	45	0,2
92	1.15	80	45	65	76	35	70	56	25	0,4
93	1.16	70	55	54	24	44	70	64	35	0,3
94	1.17	60	67	35	25	35	30	35	80	0,5
95	1.18	45	30	65	45	30	65	70	70	0,3
96	1.19	50	70	25	54	70	76	55	60	0,2
97	1.20	35	30	85	50	25	25	34	45	0,2
98	1.22	45	65	76	65	34	25	53	50	0,25
99	1.23	55	54	24	70	45	35	47	35	0,4
100	1.24	67	35	25	60	43	67	70	45	0,3



Рис. 1.1



Рис. 1.2

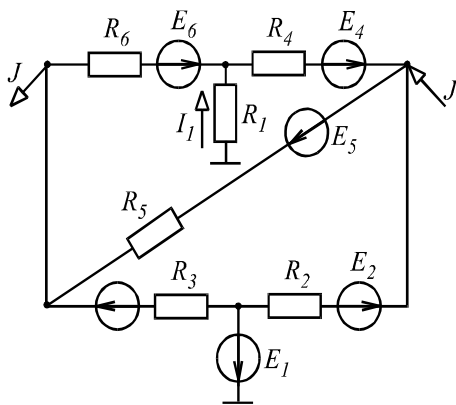

Рис. 1.3

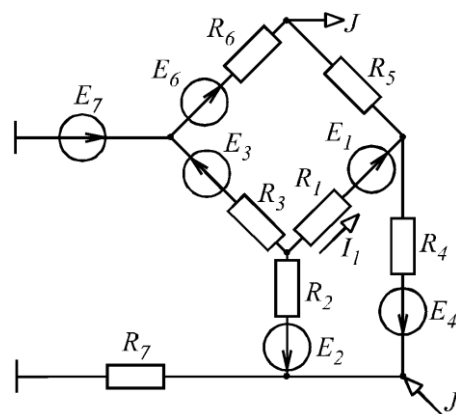

Рис. 1.4

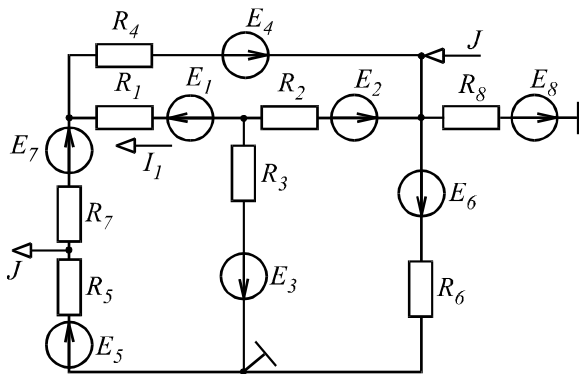

Рис. 1.5

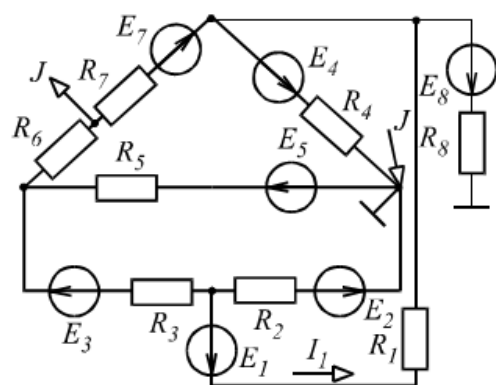

Рис. 1.6

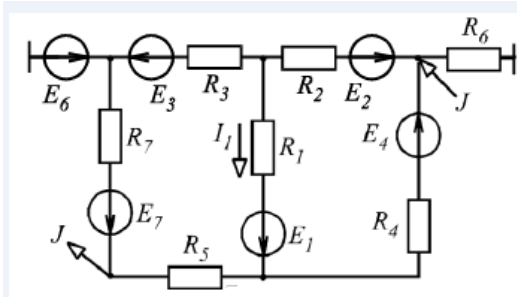

Рис. 1.7

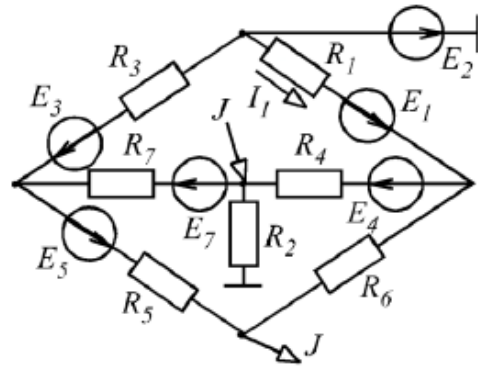

Рис. 1.8

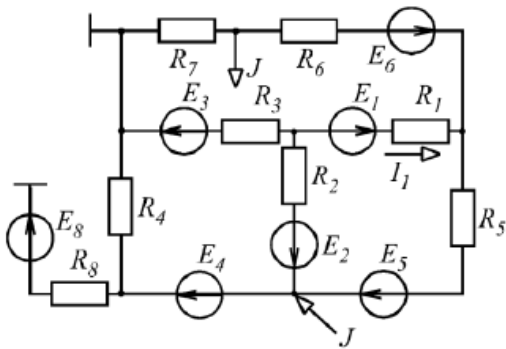

Рис. 1.9

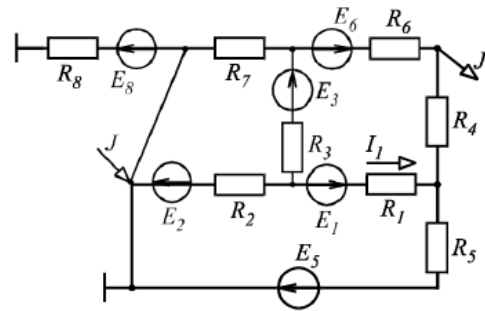

Рис. 1.10

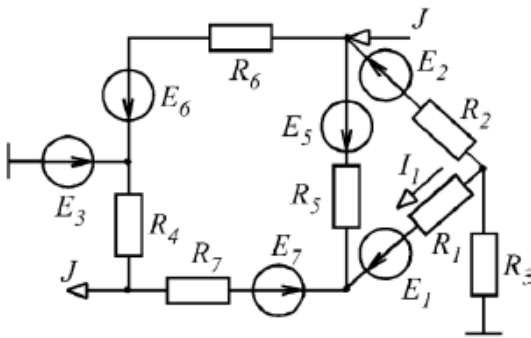

Рис. 1.11

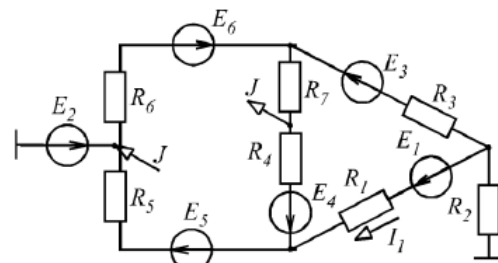

Рис. 1.12

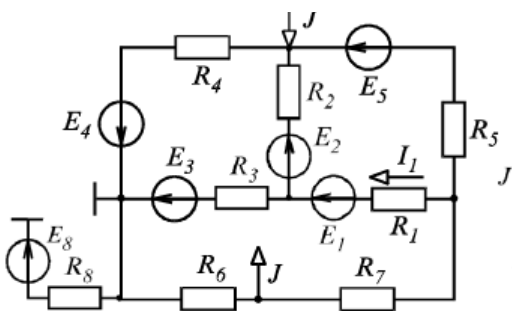

Рис. 1.13

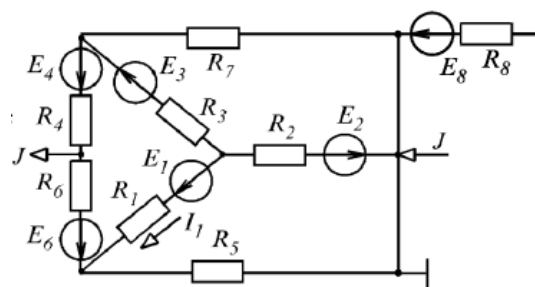

Рис. 1.14

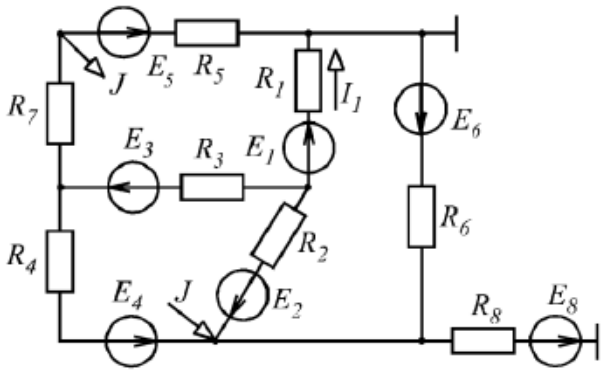

Рис. 1.15

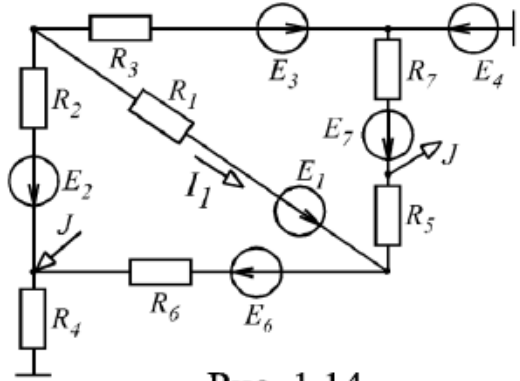

Рис. 1.16

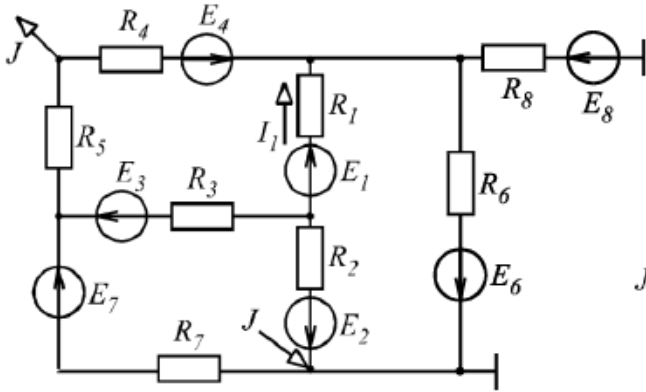

Рис. 1.17

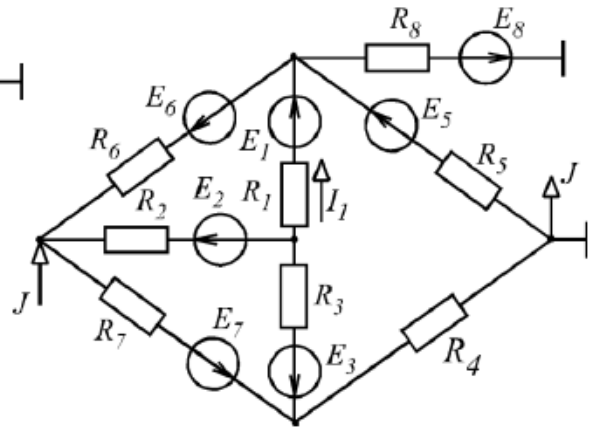

Рис. 1.18

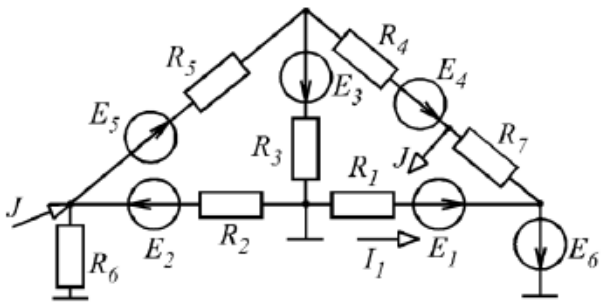

Рис. 1.19

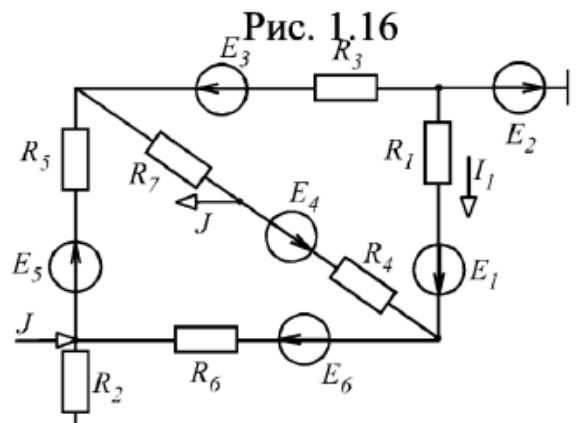

Рис. 1.20

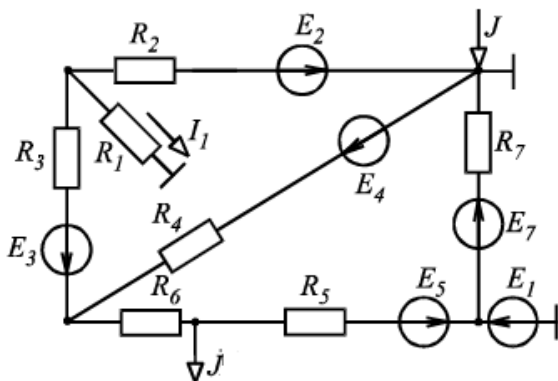

Рис. 1.21

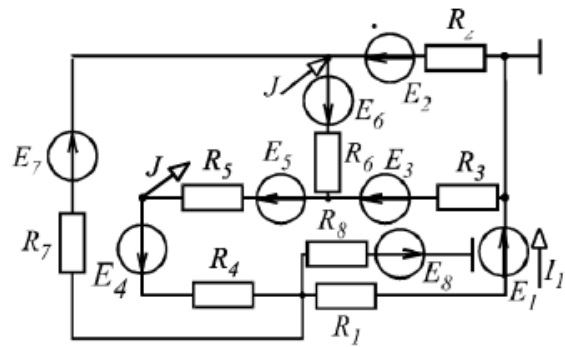

Рис. 1.22

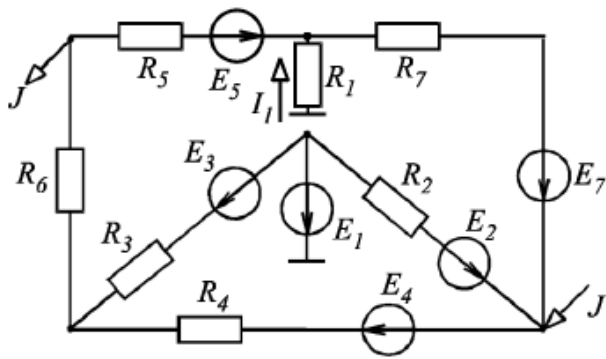

Рис. 1.23

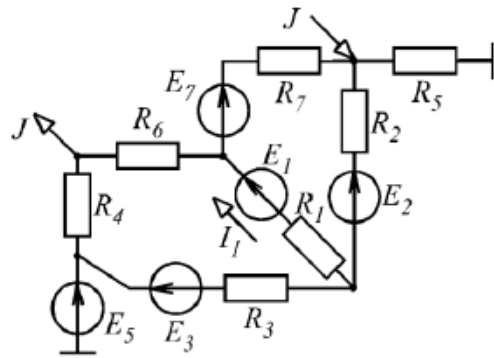

Рис. 1.24

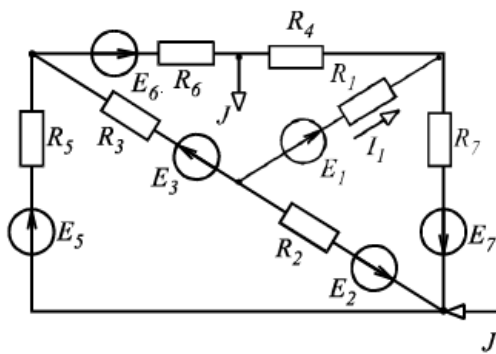

Рис. 1.25

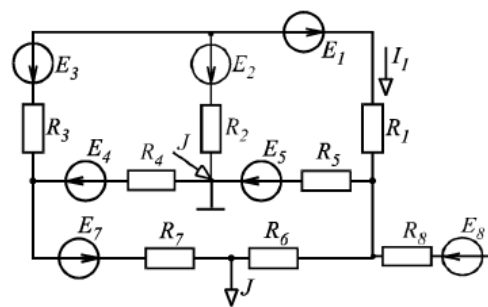

Рис. 1.26

Задание № 2

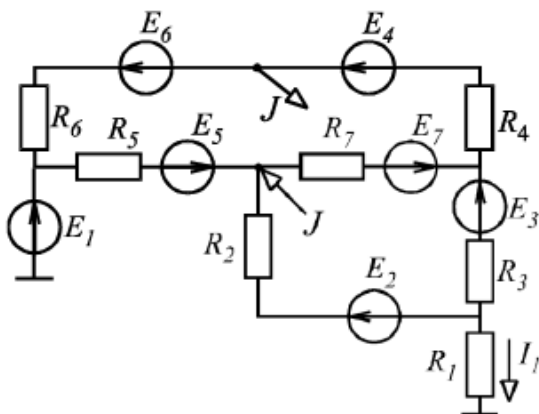
ЛИНЕЙНЫЕ ЦЕПИ

ОДНОФАЗНОГО СИНУСОИДАЛЬНОГО ТОКА

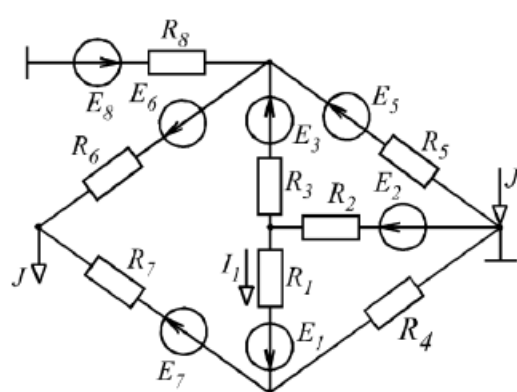
В соответствии с заданным вариантом выберите одну из схем, приведенных на рис. 2.1–2.26, с параметрами, указанными в табл. 2.1. Считая, что индуктивная связь между катушками отсутствует, выполните для полученной схемы следующее:

- 1) определите токи во всех ветвях схемы;
- 2) постройте совмещенные векторную диаграмму токов и топографическую диаграмму напряжений;
- 3) составьте баланс активных и реактивных мощностей;
- 4) постройте кривую мгновенных значений тока i_3 ;
- 5) определите показание ваттметра.

Учитывая индуктивные связи между катушками, составьте в общем виде систему уравнений по законам Кирхгофа, необходимую для расчета токов ветвей, в дифференциальной и символической формах.

ЭДС источников определяется по формулам:

$$\dot{E}_k = 9,4Ne^{j(58^\circ + N \cdot 10^\circ)};$$

$$\dot{E}_{k+1} = 15,6Ne^{jN \cdot 25^\circ},$$

где N – номер варианта; k – меньший номер ветви, содержащей источник ЭДС.

Частота $f = 50$ Гц для всех вариантов.

Таблица 2.1

№ варианта	№ рисунка	L_1 , мГн	C_1 , мкФ	R_1 , Ом	L_2 , мГн	C_2 , мкФ	R_2 , Ом	L_3 , мГн	C_3 , мкФ	R_3 , Ом
1	2.1	19,1	122	1,3	31	211	4	16	318	8,5
2	2.2	16	318	2,6	15	345	17	17	170	4,5
3	2.3	31	211	2,5	14	200	3,8	32	134	4
4	2.4	16	140	3,6	33	167	4	24	345	10
5	2.5	31	110	10	18	189	7	33	430	2,4
6	2.6	25	222	4,7	19	311	4,8	15	236	3,5
7	2.7	10	318	2,8	41	483	10	19	110	2,8
8	2.8	22	483	22	15	319	11	24	345	4
9	2.9	19	173	2,7	10	378	3	22	267	3,8
10	2.10	35	211	2,5	17	321	3,9	12	324	12
11	2.11	15	200	3,7	24	110	2,5	18	256	10

Продолжение табл. 2.1

№ ва- рианта	№ ри- сунка	L_1 , мГн	C_1 , мкФ	R_1 , Ом	L_2 , мГн	C_2 , мкФ	R_2 , Ом	L_3 , мГн	C_3 , мкФ	R_3 , Ом
12	2.12	23	333	15	33	145	5	27	233	3,6
13	2.13	18	156	10	31	189	7	34	430	2,9
14	2.14	16	465	2,9	18	345	5,7	17	245	4
15	2.15	13	321	3,8	15	421	4,6	14	376	5
16	2.16	28	345	4,5	10	346	3,5	23	110	10
17	2.17	25	211	3,5	19	235	2,8	27	430	2,4
18	2.18	23	483	13	17	430	5	23	220	3,8
19	2.19	10	318	2	32	340	12	15	110	2,4
20	2.20	13	110	1,9	25	233	10	19	367	7
21	2.21	18	173	5,8	23	110	8	33	420	4,8
22	2.22	22	256	3,4	14	465	6	35	256	10
23	2.23	16	324	2,8	31	220	3,4	24	267	13
24	2.24	34	311	3,5	16	156	4	13	240	3,5
25	2.25	18	245	3	31	211	5	19	368	3,5
26	2.26	21	150	10	16	240	7,5	31	340	7,5
27	2.1	23	110	10	16	318	8,5	18	173	5,8
28	2.2	27	430	2,4	17	170	4,5	22	256	3,4
29	2.3	23	220	3,8	32	134	4	16	324	2,8
30	2.4	15	110	2,4	24	345	10	34	311	3,5
31	2.5	19	367	7	33	430	2,4	18	245	3
32	2.6	33	420	4,8	15	236	3,5	21	150	10
33	2.7	35	256	10	19	110	2,8	23	110	10
34	2.8	33	167	4	10	378	3	23	110	10
35	2.9	18	189	7	17	321	3,9	27	430	2,4
36	2.10	19	311	4,8	19	235	2,8	16	156	4
37	2.11	41	483	10	17	430	5	31	211	5
38	2.12	15	319	11	27	430	2,4	16	240	7,5
39	2.13	10	378	3	23	220	3,8	16	318	8,5
40	2.14	17	321	3,9	15	110	2,4	17	170	4,5
41	2.15	19	235	2,8	19	367	7	32	134	4
42	2.16	17	430	5	33	420	4,8	24	345	10
43	2.17	32	340	12	35	256	10	16	318	8,5
44	2.18	25	233	10	33	167	4	17	170	4,5
45	2.19	23	110	8	23	220	3,8	19,1	122	1,3
46	2.20	14	465	6	15	110	2,4	16	318	2,6
47	2.21	31	220	3,4	19	367	7	31	211	2,5
48	2.22	32	134	4	33	420	4,8	16	140	3,6
49	2.23	24	345	10	35	256	10	31	110	10
50	2.24	16	318	8,5	10	378	3	25	222	4,7
51	2.25	17	170	4,5	17	321	3,9	10	318	2,8
52	2.26	19,1	122	1,3	19	235	2,8	19	311	4,8
53	2.1	16	318	2,6	32	134	4	41	483	10
54	2.2	31	211	2,5	24	345	10	15	319	11
55	2.3	17	170	4,5	16	318	8,5	10	378	3
56	2.4	32	134	4	17	170	4,5	17	321	3,9

Продолжение табл. 2.1

№ ва- рианта	№ ри- сунка	L_1 , мГн	C_1 , мкФ	R_1 , Ом	L_2 , мГн	C_2 , мкФ	R_2 , Ом	L_3 , мГн	C_3 , мкФ	R_3 , Ом
57	2.5	19	368	3,5	32	340	12	21	150	10
58	2.6	31	340	7,5	25	233	10	31	211	2,5
59	2.7	18	173	5,8	23	110	8	14	465	6
60	2.8	22	256	3,4	14	465	6	31	220	3,4
61	2.9	16	324	2,8	31	220	3,4	16	156	4
62	2.10	34	311	3,5	16	318	8,5	31	211	5
63	2.11	18	245	3	17	170	4,5	16	240	7,5
64	2.12	21	150	10	19,1	122	1,3	16	318	8,5
65	2.13	31	211	2,5	16	318	2,6	17	170	4,5
66	2.14	16	140	3,6	31	211	2,5	32	134	4
67	2.15	31	110	10	17	430	5	34	311	3,5
68	2.16	25	222	4,7	32	340	12	18	245	3
69	2.17	10	318	2,8	25	233	10	21	150	10
70	2.18	19	311	4,8	23	110	8	31	211	2,5
71	2.19	41	483	10	14	465	6	16	140	3,6
72	2.20	15	319	11	34	311	3,5	18	173	5,8
73	2.21	14	465	6	18	245	3	22	256	3,4
74	2.22	31	220	3,4	21	150	10	16	324	2,8
75	2.23	16	156	4	31	211	2,5	34	311	3,5
76	2.24	31	211	5	16	140	3,6	18	245	3
77	2.25	16	240	7,5	17	170	4,5	25	222	4,7
78	2.26	31	110	10	32	134	4	10	318	2,8
79	2.1	25	222	4,7	34	311	3,5	18	189	7
80	2.2	10	318	2,8	18	245	3	19	311	4,8
81	2.3	19	311	4,8	21	150	10	41	483	10
82	2.4	41	483	10	15	319	11	15	319	11
83	2.5	15	319	11	10	378	3	10	378	3
84	2.6	10	378	3	17	321	3,9	17	321	3,9
85	2.7	17	321	3,9	19	235	2,8	24	110	2,5
86	2.8	18	245	3	17	430	5	41	483	10
87	2.9	25	222	4,7	32	340	12	15	319	11
88	2.10	10	318	2,8	25	233	10	10	378	3
89	2.11	18	189	7	23	110	8	17	321	3,9
90	2.12	19	311	4,8	18	189	7	19	235	2,8
91	2.13	16	140	3,6	19	311	4,8	17	430	5
92	2.14	14	465	6	41	483	10	32	340	12
93	2.15	31	220	3,4	15	319	11	25	233	10
94	2.16	16	318	8,5	18	245	3	23	110	8
95	2.17	17	170	4,5	25	222	4,7	32	340	12
96	2.18	19,1	122	1,3	10	318	2,8	25	233	10
97	2.19	16	318	2,6	31	211	2,5	23	110	8
98	2.20	31	211	2,5	17	430	5	31	211	2,5
99	2.21	17	430	5	10	378	3	16	140	3,6
100	2.22	10	378	3	19	311	4,8	17	170	4,5



Рис. 2.1



Рис. 2.2

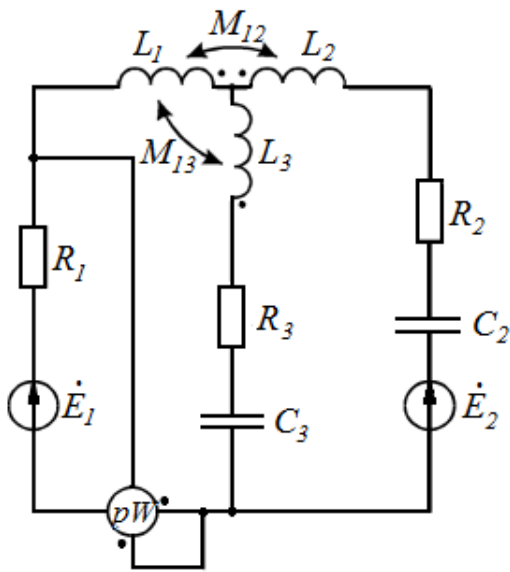

Рис. 2.3

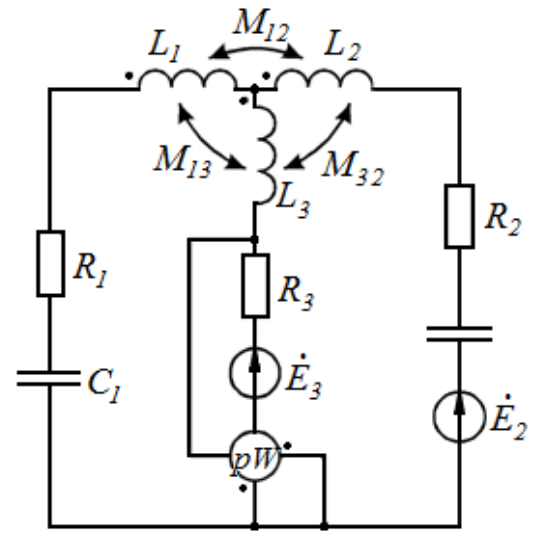

Рис. 2.4

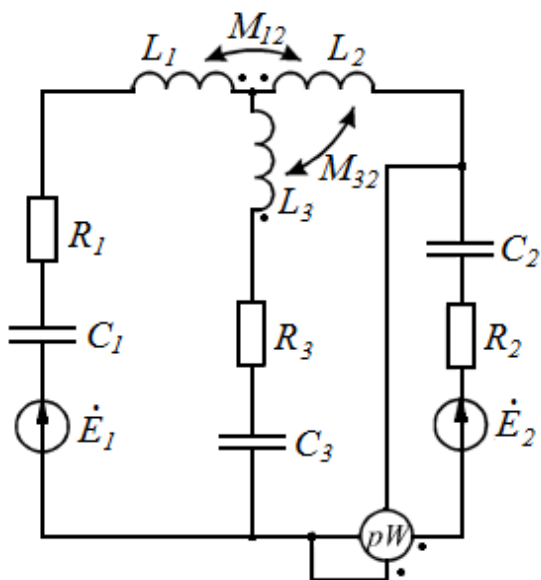

Рис. 2.5

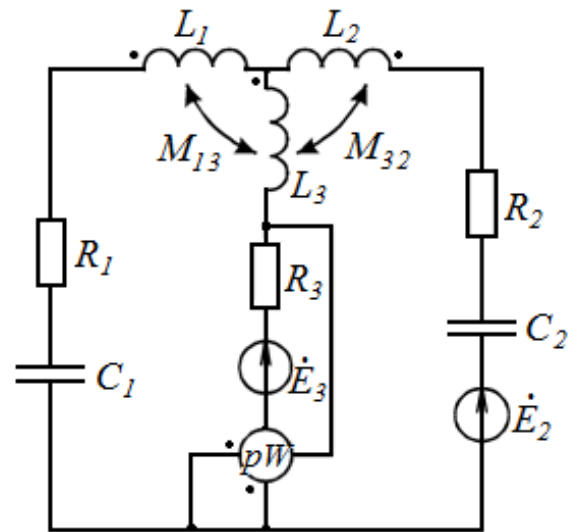

Рис. 2.6

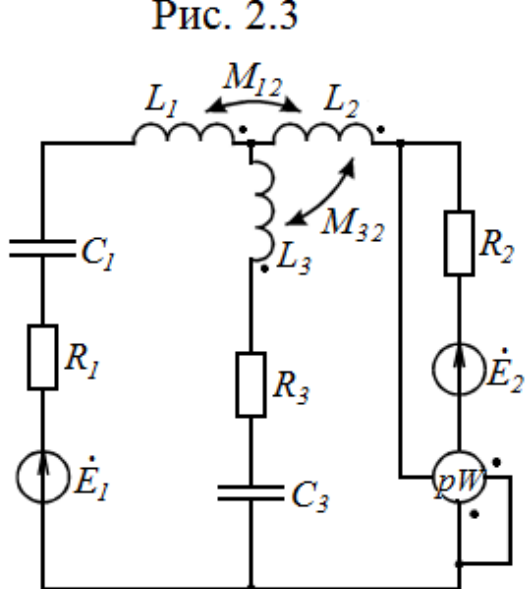

Рис. 2.7

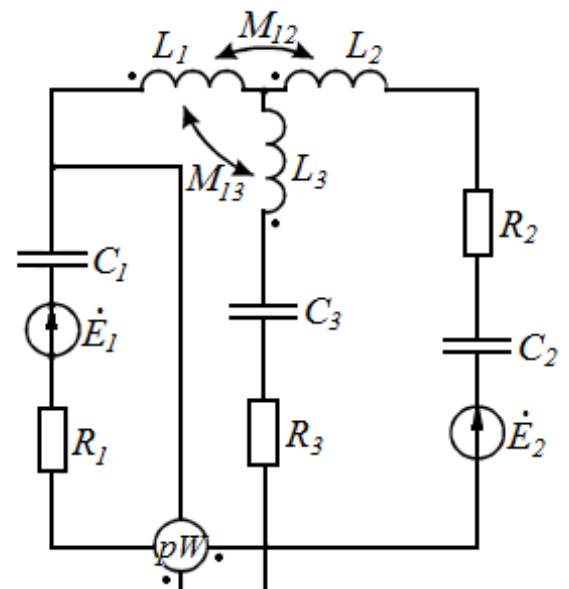

Рис. 2.8

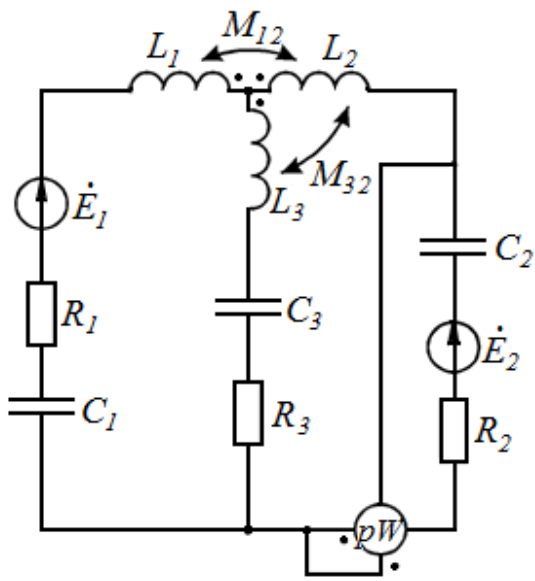

Рис. 2.9

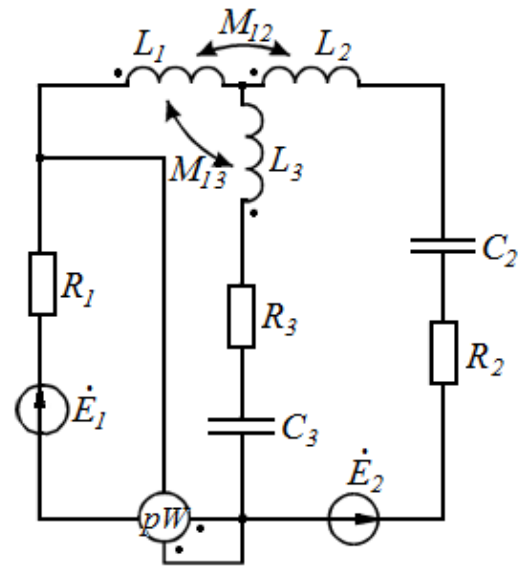

Рис. 2.10

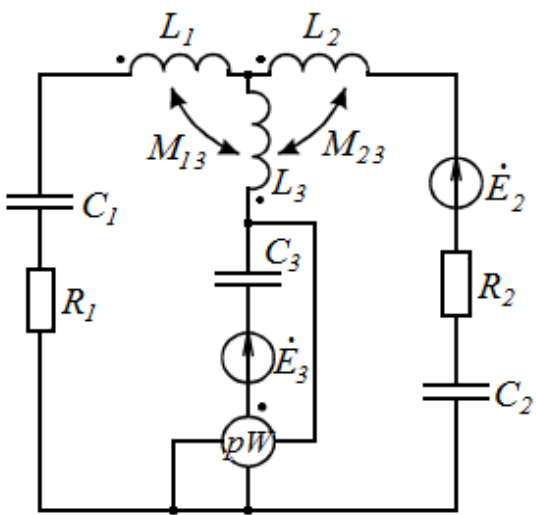

Рис. 2.11

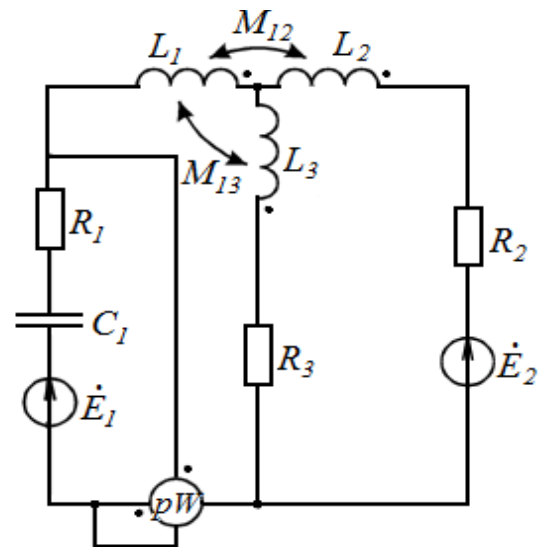

Рис. 2.12

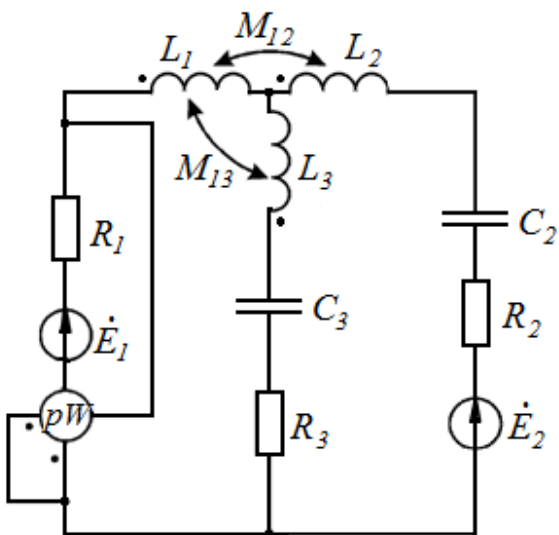

Рис. 2.13

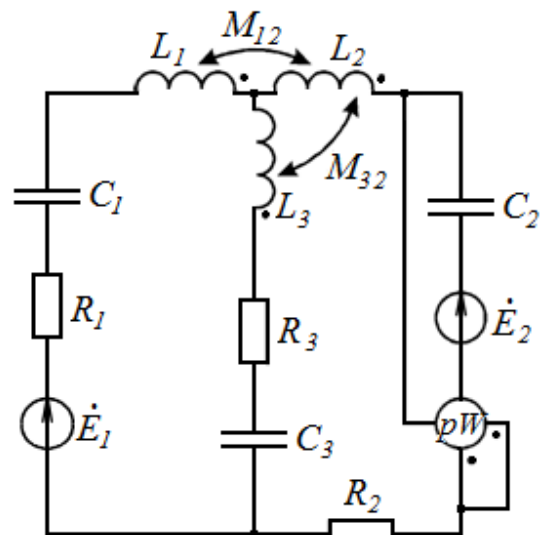

Рис. 2.14

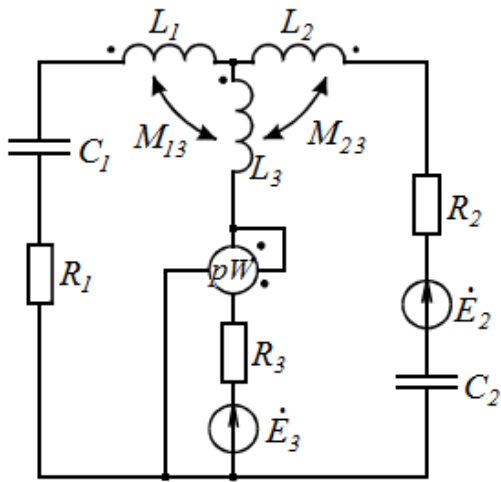

Рис. 2.15

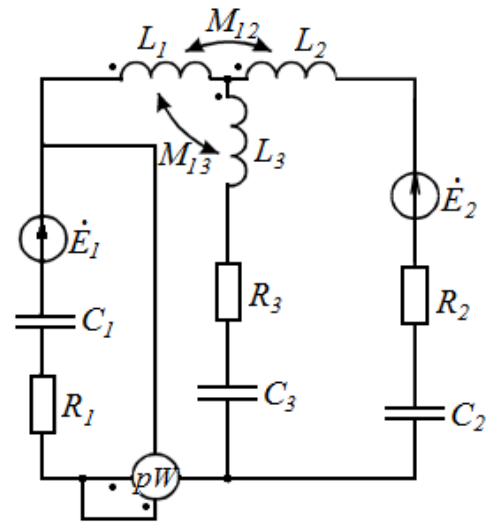

Рис. 2.16

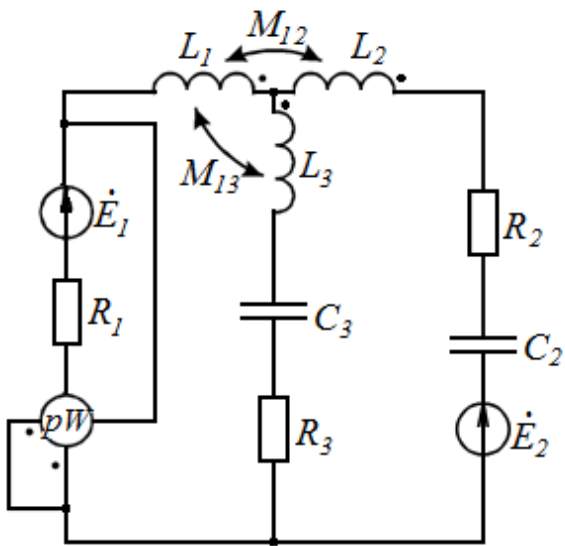

Рис. 2.17

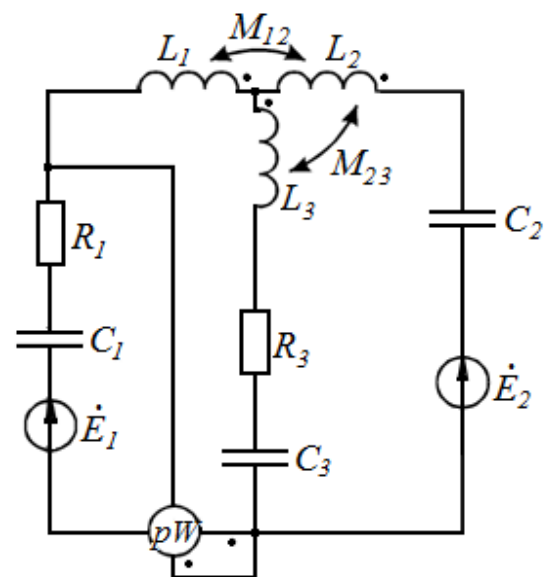

Рис. 2.18

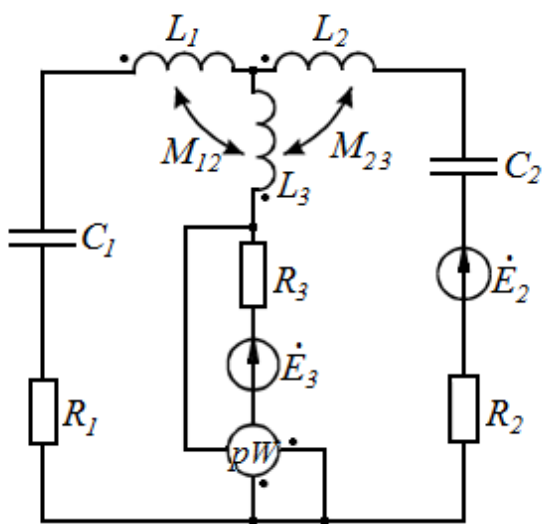

Рис. 2.19

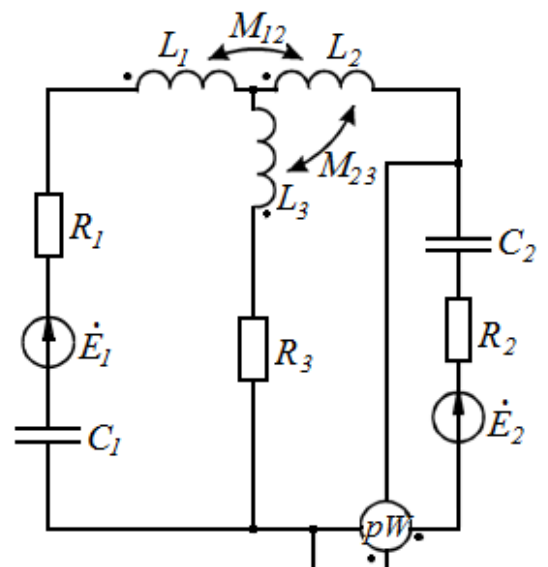

Рис. 2.20

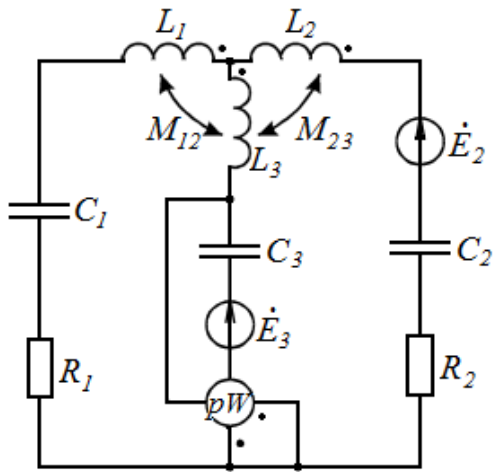

Рис. 2.21

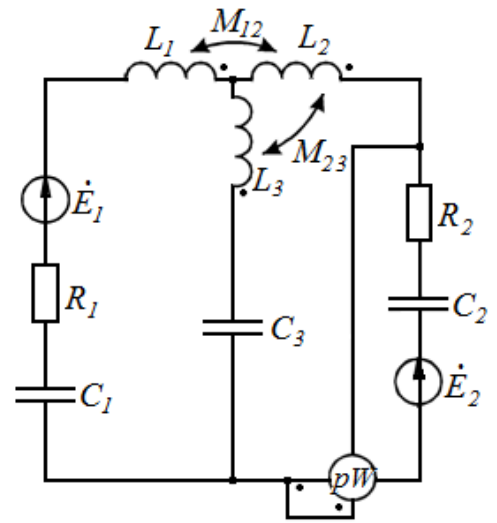

Рис. 2.22

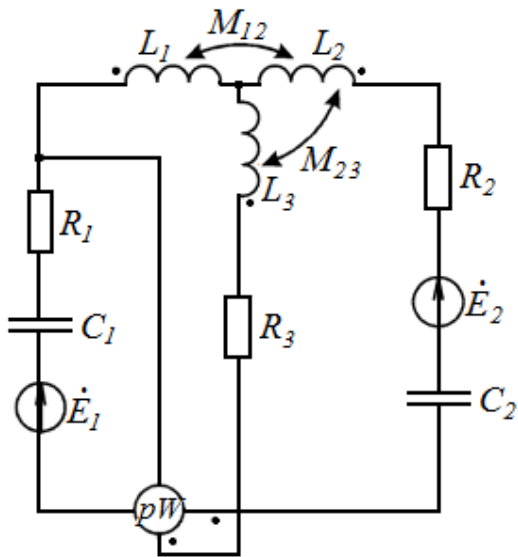

Рис. 2.23

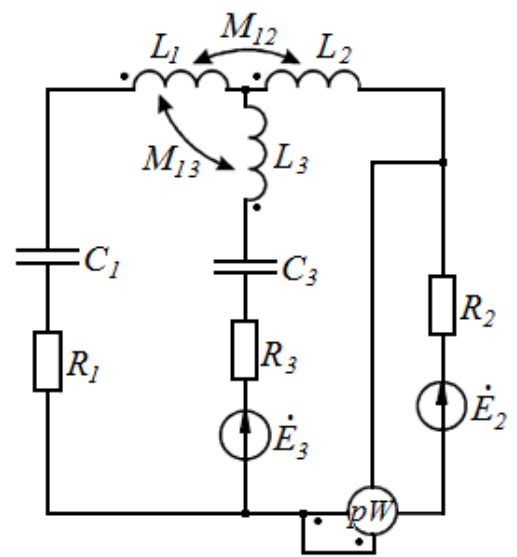

Рис. 2.24

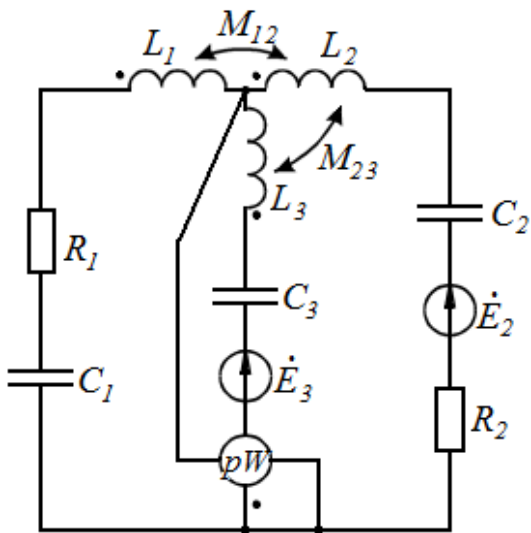

Рис. 2.25

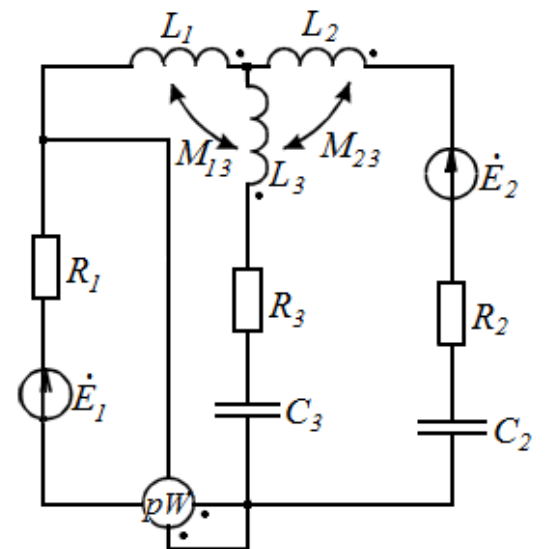

Рис. 2.26

Задание № 3

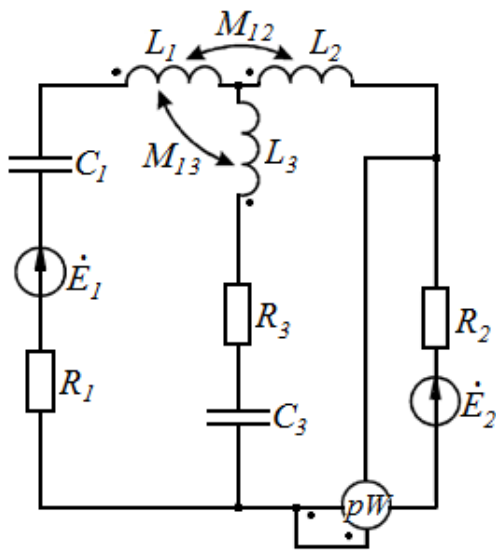
ПЕРЕХОДНЫЕ ПРОЦЕССЫ В ЛИНЕЙНЫХ ЦЕПЯХ С СОСРЕДОТОЧЕННЫМИ ПАРАМЕТРАМИ

В соответствии с заданным вариантом выберите одну из схем, приведенных на рис. 4.1–4.26, параметры которых – постоянная ЭДС, постоянный ток источника, величины R , L , C – указаны в табл. 4.1. Для полученной цепи требуется:

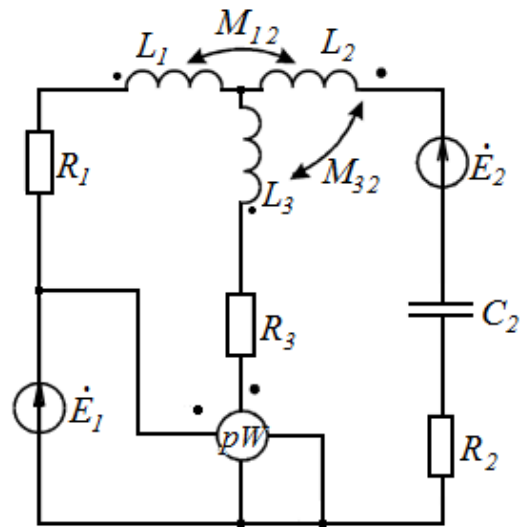
- 1) рассчитать классическим методом искомый переходный параметр, указанный в табл. 4.1, и построить его график в функции времени;
- 2) составить операторную схему замещения, найти операторное изображение искомого параметра и определить его временную функцию.

Выделите в исходной схеме контур, содержащий лишь один источник – источник ЭДС, а также один реактивный элемент. Для этого в схемах, изображенных на рис.4.1–4.13, отключите источник тока и ключ; в схемах на рис. 4.14–рис. 4.26 используйте внешний контур при разомкнутом ключе и отключенном источнике тока (кроме схемы на рис. 4.21, где необходимо во внешнем контуре включить ключ и отключить источник тока).

Считая, что ЭДС в полученной схеме изменяется в соответствии с законом, изображенным на рис. 4.27–4.30, определите при помощи интеграла Дюамеля переходный ток контура в функции времени и постройте его график.

Таблица 4.1

№ варианта	№ рисунка	Искомый параметр	E , В	J , мА	R , Ом	L , мГн	C , мкФ	Закон изменения ЭДС
1	4.1	i_R	10	12	300	12	2	Рис. 4.27
2	4.2	u_R	20	24	400	20	0,8	Рис. 4.28
3	4.3	i_C	15	10	100	14	1,2	Рис. 4.29
4	4.4	u_R	40	40	150	16	1,5	Рис. 4.30
5	4.5	i_R	16	30	170	18	0,6	Рис. 4.27
6	4.6	u_L	18	15	200	8	0,4	Рис. 4.28
7	4.7	i_R	19	18	100	20	0,2	Рис. 4.29
8	4.8	u_R	10	10	150	30	0,3	Рис. 4.30
9	4.9	i_C	30	97	320	14	0,5	Рис.4.27
10	4.10	u_L	15	28	240	28	1,0	Рис. 4.28
11	4.11	i_R	25	15	120	15	1,2	Рис. 4.29
12	4.12	i_R	17	40	180	10	2,0	Рис. 4.30
13	4.13	i_C	15	13	120	24	2,2	Рис. 4.27
14	4.14	u_R	24	25	200	13	0,4	Рис.4.28
15	4.15	i_C	30	15	300	42	0,6	Рис. 4.29
16	4.16	u_R	35	10	380	15	0,9	Рис. 4.30
17	4.17	i_R	40	30	250	25	1,5	Рис. 4.27
18	4.18	u_L	15	35	120	18	1,8	Рис. 4.28
19	4.19	u_R	10	15	280	10	0,4	Рис. 4.29
20	4.20	u_R	18	19	300	33	0,6	Рис. 4.30
21	4.21	i_C	40	20	350	40	2,0	Рис. 4.27
22	4.22	u_L	30	10	120	15	1,9	Рис.4.28
23	4.23	i_C	10	20	400	24	0,5	Рис. 4.29
24	4.24	u_R	15	30	180	17	1,8	Рис. 4.30
25	4.25	i_R	25	15	200	25	1,1	Рис. 4.27
26	4.26	u_R	20	20	220	40	0,8	Рис. 4.28
27	4.1	u_L	15	45	100	56	-	Рис. 4.29
28	4.2	i_C	51	34	46	54	2,5	Рис. 4.30

Продолжение табл.4.1

№ варианта	№ рисунка	Искомый параметр	E , В	J , мА	R , Ом	L , мГн	C , мкФ	Закон изменения ЭДС
29	4.3	u_L	15	28	240	40	2,0	Рис. 4.27
30	4.4	i_R	25	15	120	15	1,9	Рис. 4.28
31	4.5	i_R	17	40	180	24	0,5	Рис. 4.29
32	4.6	i_C	15	13	120	17	1,8	Рис. 4.30
33	4.7	u_R	24	25	200	25	1,1	Рис. 4.27
34	4.8	i_C	30	15	300	40	0,8	Рис. 4.28
35	4.9	u_R	35	10	380	56	3,5	Рис. 4.29
36	4.10	i_R	40	30	250	54	2,5	Рис. 4.30
37	4.11	u_R	10	15	280	14	0,4	Рис.4.27
38	4.12	u_R	18	19	300	28	0,6	Рис. 4.28
39	4.13	i_C	40	20	350	15	0,9	Рис. 4.29
40	4.14	u_L	30	10	120	10	1,5	Рис. 4.30
41	4.15	i_R	10	12	380	24	1,8	Рис. 4.27
42	4.16	u_R	20	24	250	13	0,4	Рис.4.28
43	4.17	i_C	15	10	120	42	0,6	Рис. 4.29
44	4.18	u_R	40	40	280	10	0,9	Рис. 4.30
45	4.19	i_R	16	30	300	24	1,5	Рис. 4.27
46	4.20	u_L	18	15	350	13	1,8	Рис. 4.28
47	4.21	i_R	19	18	120	42	0,4	Рис. 4.29
48	4.22	u_R	10	10	350	10	0,9	Рис. 4.30
49	4.23	i_C	30	67	120	24	1,5	Рис. 4.27
50	4.24	u_L	15	28	380	13	1,8	Рис.4.28
51	4.25	u_R	40	19	120	15	1,2	Рис. 4.29
52	4.26	i_C	30	20	180	10	2,0	Рис. 4.30
53	4.1	u_L	10	10	120	24	2,2	Рис. 4.27
54	4.2	i_R	20	12	200	13	0,4	Рис. 4.28
55	4.3	i_R	15	24	300	42	0,6	Рис. 4.29
56	4.4	u_L	18	15	380	15	0,9	Рис. 4.30
57	4.5	i_R	19	18	250	25	1,5	Рис. 4.27
58	4.6	u_R	10	10	120	18	1,8	Рис. 4.28
59	4.7	i_C	30	77	280	10	0,4	Рис. 4.29
60	4.8	u_L	15	28	380	13	1,9	Рис. 4.30
61	4.9	i_R	25	15	120	15	0,5	Рис. 4.27
62	4.10	i_R	17	40	200	10	1,8	Рис.4.28
63	4.11	i_C	15	13	300	24	1,1	Рис. 4.29
64	4.12	u_L	40	28	380	13	0,8	Рис. 4.30
65	4.13	u_R	30	19	120	42	3,5	Рис. 4.27
66	4.14	i_C	10	20	180	15	2,5	Рис. 4.28
67	4.15	u_L	20	10	120	25	0,4	Рис. 4.29
68	4.16	i_R	15	12	200	42	0,6	Рис. 4.30
69	4.17	u_R	30	57	280	15	0,9	Рис. 4.27

Продолжение табл.4.1

№ ва- рианта	№ ри- сунка	Искомый параметр	E , В	J , мА	R , Ом	L , мГн	C , мкФ	Закон изменения ЭДС
70	4.18	i_C	15	15	200	8	1,8	Рис. 4.27
71	4.19	u_R	40	18	100	20	1,1	Рис. 4.28
72	4.20	i_R	30	10	150	30	0,8	Рис. 4.29
73	4.21	u_R	10	67	320	14	3,5	Рис. 4.30
74	4.22	u_R	20	28	240	28	2,5	Рис. 4.27
75	4.23	i_C	15	15	120	15	0,4	Рис. 4.28
76	4.24	u_L	18	40	180	10	0,6	Рис. 4.29
77	4.25	i_R	19	13	120	24	0,9	Рис. 4.30
78	4.26	u_R	10	25	200	13	1,8	Рис. 4.27
79	4.1	i_C	30	15	300	42	1,2	Рис.4.28
80	4.2	u_R	18	15	200	8	2,0	Рис. 4.29
81	4.3	i_R	19	18	100	20	2,2	Рис. 4.30
82	4.4	i_C	10	10	150	30	0,4	Рис. 4.27
83	4.5	i_R	30	87	320	14	0,6	Рис. 4.28
84	4.6	i_R	15	28	240	28	0,9	Рис. 4.29
85	4.7	u_R	25	15	120	15	1,5	Рис. 4.30
86	4.8	i_C	17	40	180	10	1,8	Рис. 4.27
87	4.9	u_R	24	25	200	25	0,4	Рис. 4.28
88	4.10	i_C	30	15	300	40	1,2	Рис. 4.29
89	4.11	u_R	35	10	380	56	2,0	Рис. 4.30
90	4.12	i_R	40	30	250	54	2,2	Рис. 4.27
91	4.13	i_C	40	15	200	13	0,4	Рис.4.28
92	4.14	i_R	30	40	300	42	0,6	Рис. 4.29
93	4.15	i_R	10	13	380	15	0,9	Рис. 4.30
94	4.16	i_C	20	25	250	25	1,5	Рис. 4.27
95	4.17	u_L	15	15	120	18	1,8	Рис.4.28
96	4.18	u_R	40	15	280	10	0,4	Рис. 4.29
97	4.19	i_C	16	18	300	33	0,6	Рис. 4.30
98	4.20	u_L	18	28	180	15	0,9	Рис. 4.27
99	4.21	i_R	19	15	200	10	1,5	Рис.4.28
100	4.22	u_R	35	40	300	25	1,8	Рис. 4.29



Рис. 4.1



Рис. 4.2

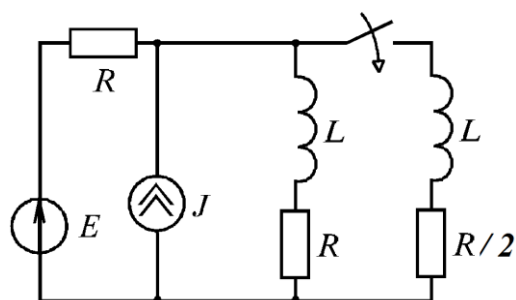

Рис.4.3

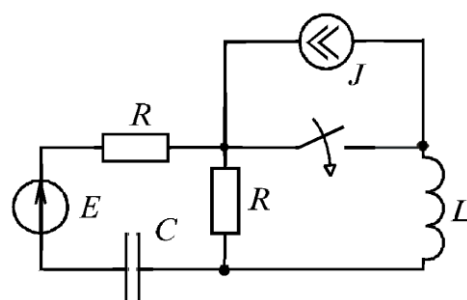

Рис.4.4

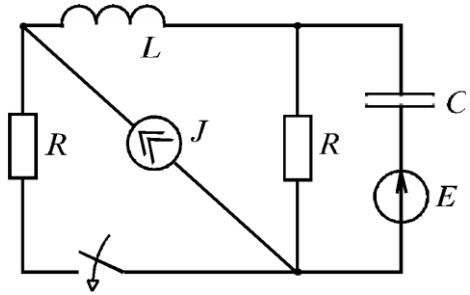

Рис.4.5

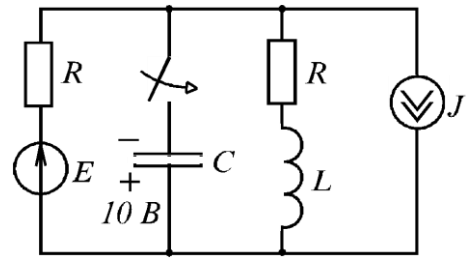

Рис.4.6

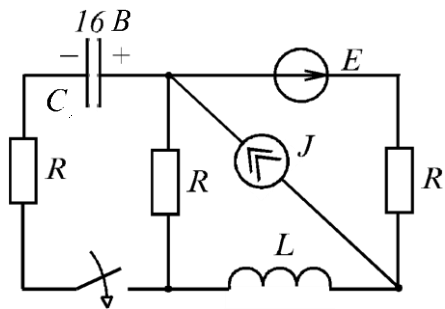

Рис.4.7

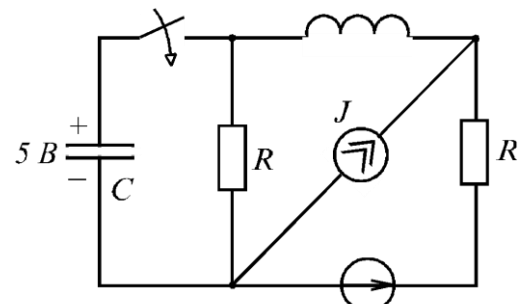

Рис.4.8

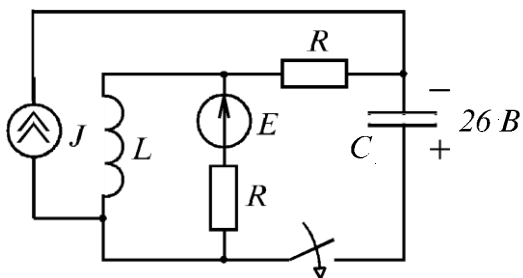

Рис.4.9

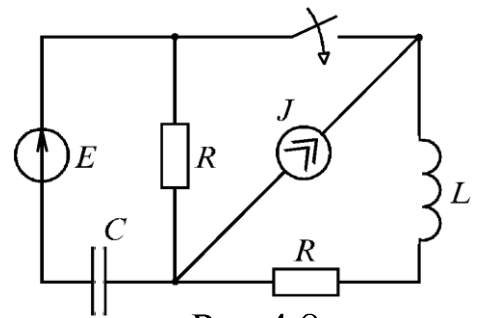

Рис.4.10

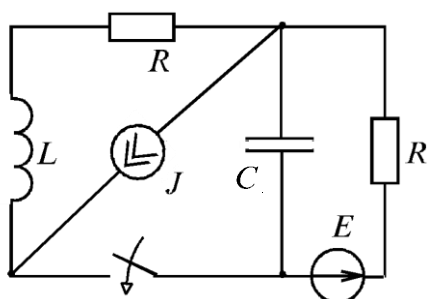

Рис.4.11

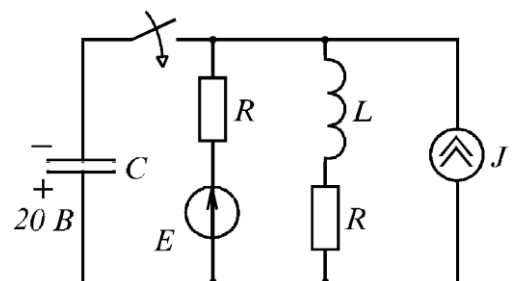

Рис.4.12

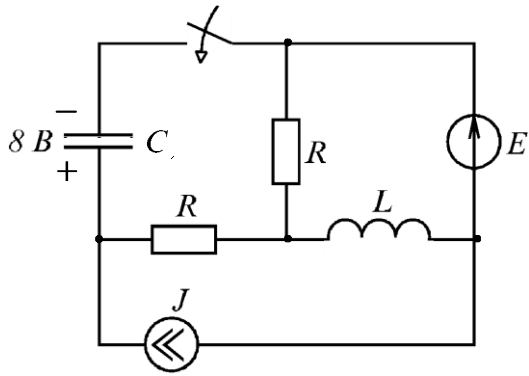

Рис.4.13

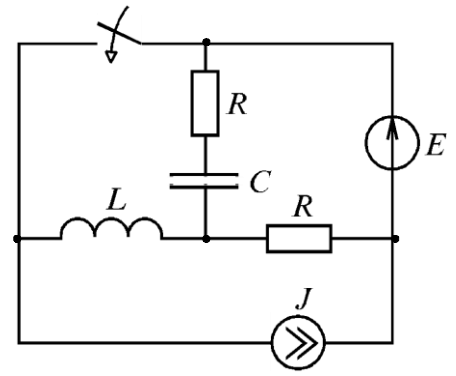

Рис.4.14

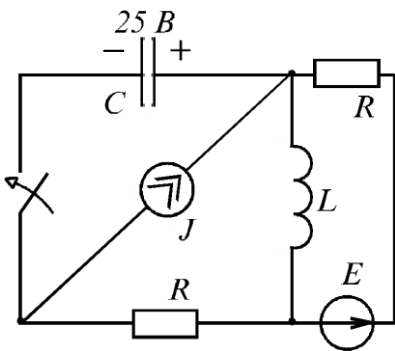

Рис.4.15

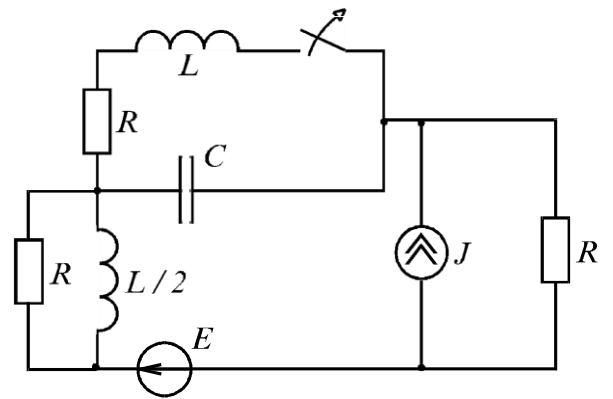

Рис.4.16

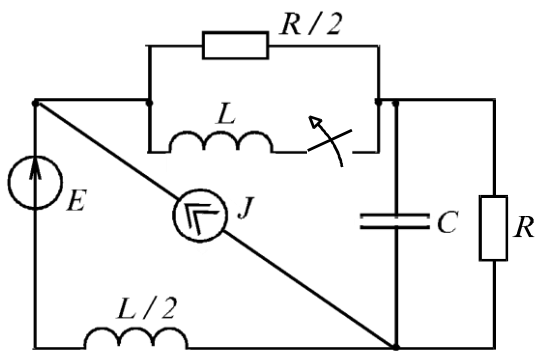

Рис.4.17

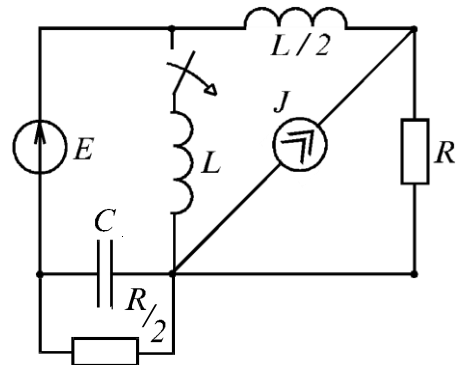

Рис.4.18

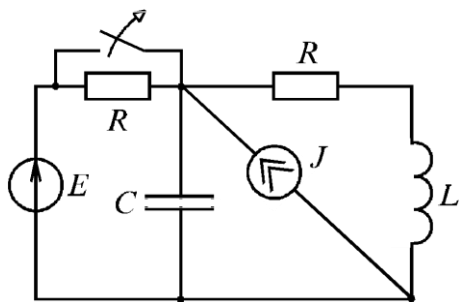

Рис.4.19

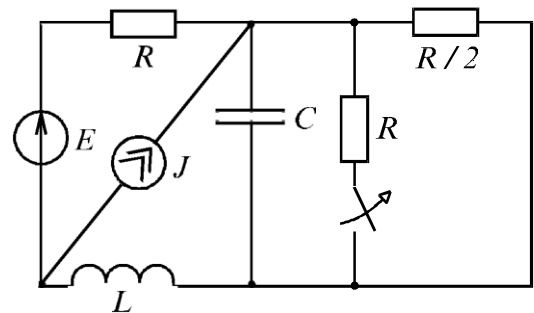

Рис.4.20

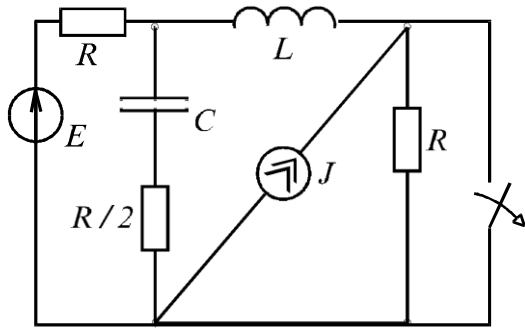

Рис.4.21

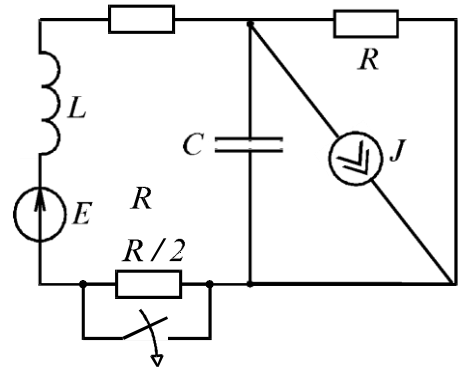

Рис.4.22

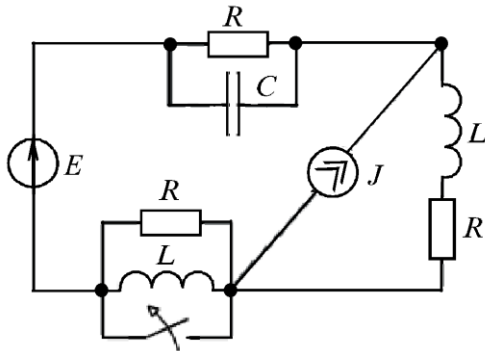

Рис.4.23

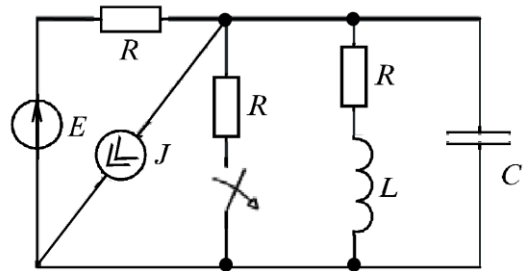

Рис.4.24

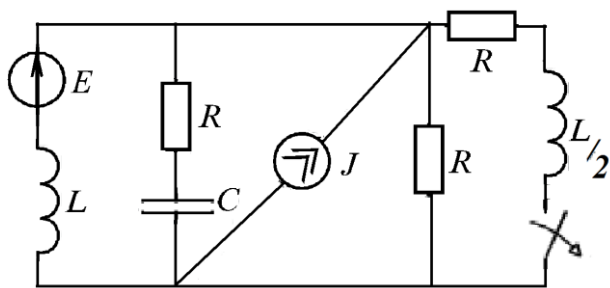

Рис.4.25

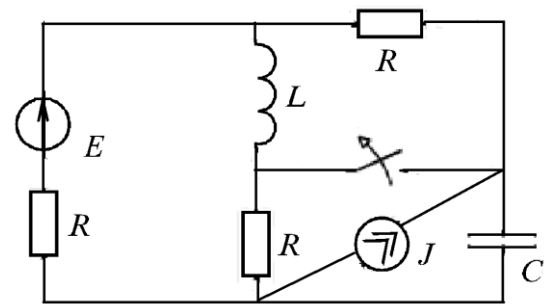

Рис.4.26

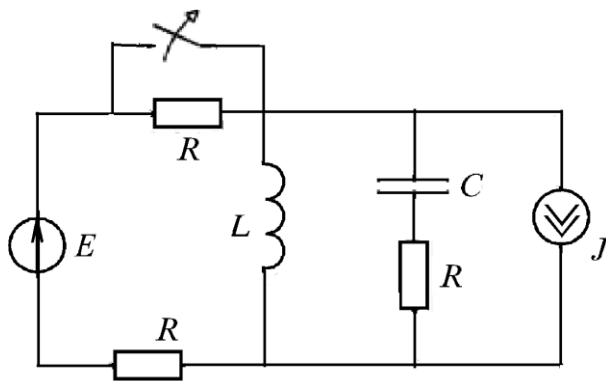

Рис.4.27

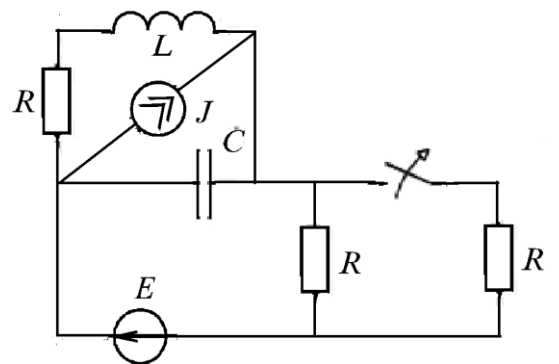

Рис.4.28

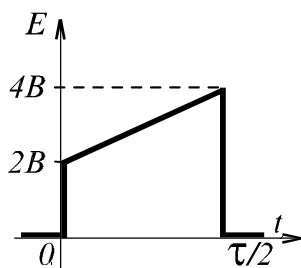

Рис.4.29

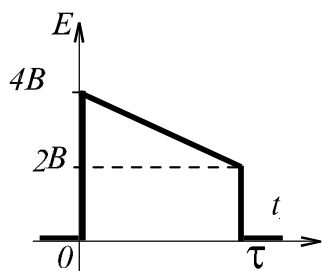

Рис.4.30

СПИСОК РЕКОМЕНДУЕМОЙ ЛИТЕРАТУРЫ

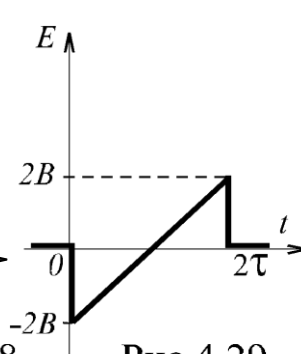
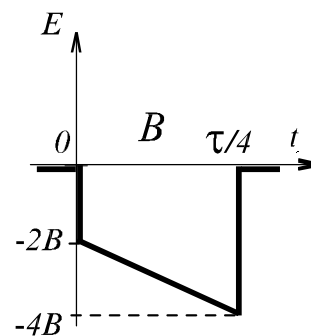
1. Бессонов, Л. А. Теоретические основы электротехники / Л. А. Бессонов. – Москва: Гардарики, 2007. – 701 с.
2. Атабеков Г. И. Теоретические основы электротехники. Линейные электрические цепи / Г. И. Атабеков. – Санкт-Петербург: Лань, 2009. – 592 с.
http://e.lanbook.com/books/element.php?pl1_cid=25&pl1_id=90
3. Атабеков, Г. И. Теоретические основы электротехники. Нелинейные электрические цепи. Электромагнитное поле / Г. И. Атабеков [и др.]. – Санкт-Петербург: Лань, 2010. – 432 с.
http://e.lanbook.com/books/element.php?pl1_cid=25&pl1_id=644
4. Демирчян, К. С. Теоретические основы электротехники / К. С. Демирчян, Л. Р. Нейман, Н. В. Коровкин. – Санкт-Петербург: Питер, 2009. – Т. 1. – 512 с.
5. Демирчян, К. С. Теоретические основы электротехники / К. С. Демирчян, Л. Р. Нейман, Н. В. Коровкин. – Санкт-Петербург: Питер, 2009. – Т. 2. – 431 с.
6. Зевеке, Г. В. Основы теории цепей / Г. В. Зевеке, П. А. Ионкин. – Ленинград: Энергия, 1989. – 528 с.
7. Теоретические основы электротехники / под ред. П. А. Ионкина. Т. 1. – Москва: Высш. шк. 1976. – 544 с.
8. Шебес, М. Р. Задачник по теории линейных электрических цепей / М. Р. Шебес. – Москва: Высш. шк., 1982. – 488 с.
9. Бессонов, Л. А. Сборник задач по теоретическим основам электротехники / Л. А. Бессонов [и др.]. – Москва: Высш. шк., 2000. – 528 с.